

RECEPTEUR GPS GP-320B

Guide de l'opérateur

L'objet du présent guide de l'opérateur est d'indiquer les procédures d'utilisation de base de cet équipement. Pour plus d'informations, reportez-vous au manuel de l'opérateur.

Câblage

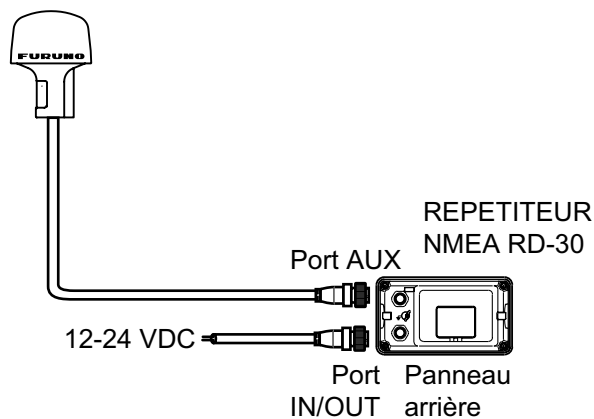

REPETITEUR NMEA RD-30

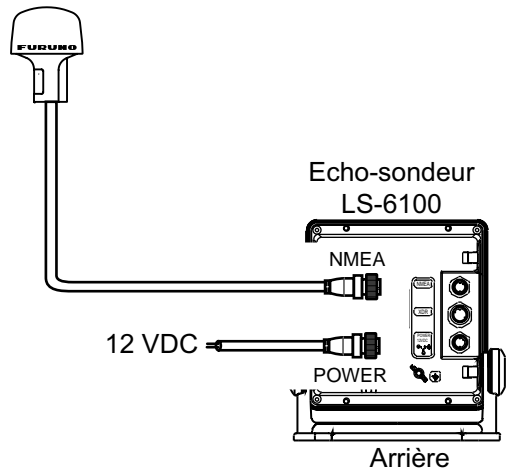

Echo-sondeur LS-6100

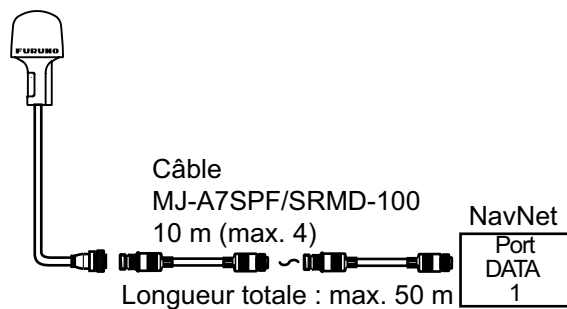

EQUIPEMENT FURUNO NAVNET

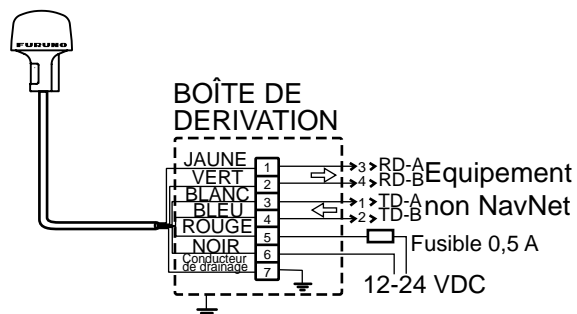

EQUIPEMENT NON NAVNET

Dépannage

Si le message « No position data » (aucune donnée de position) s'affiche sur l'écran de l'équipement NavNet, le récepteur GPS peut présenter un problème. Mettez-le hors tension, puis vérifiez les points suivants :

- Vérifiez les objets placés à proximité de l'antenne et susceptibles d'interférer avec la réception.
- Vérifiez que le câble de l'antenne soit correctement branché.
- Si vous utilisez une ou plusieurs rallonges, vérifiez qu'il n'y ait pas de problème d'étanchéité au(x) point(s) de raccord.
- Vérifiez que le câble de l'antenne n'ait pas été endommagé.
- Vérifiez que l'antenne n'ait pas été endommagée.



Cette page a été intentionnellement laissée vide.